

NFK

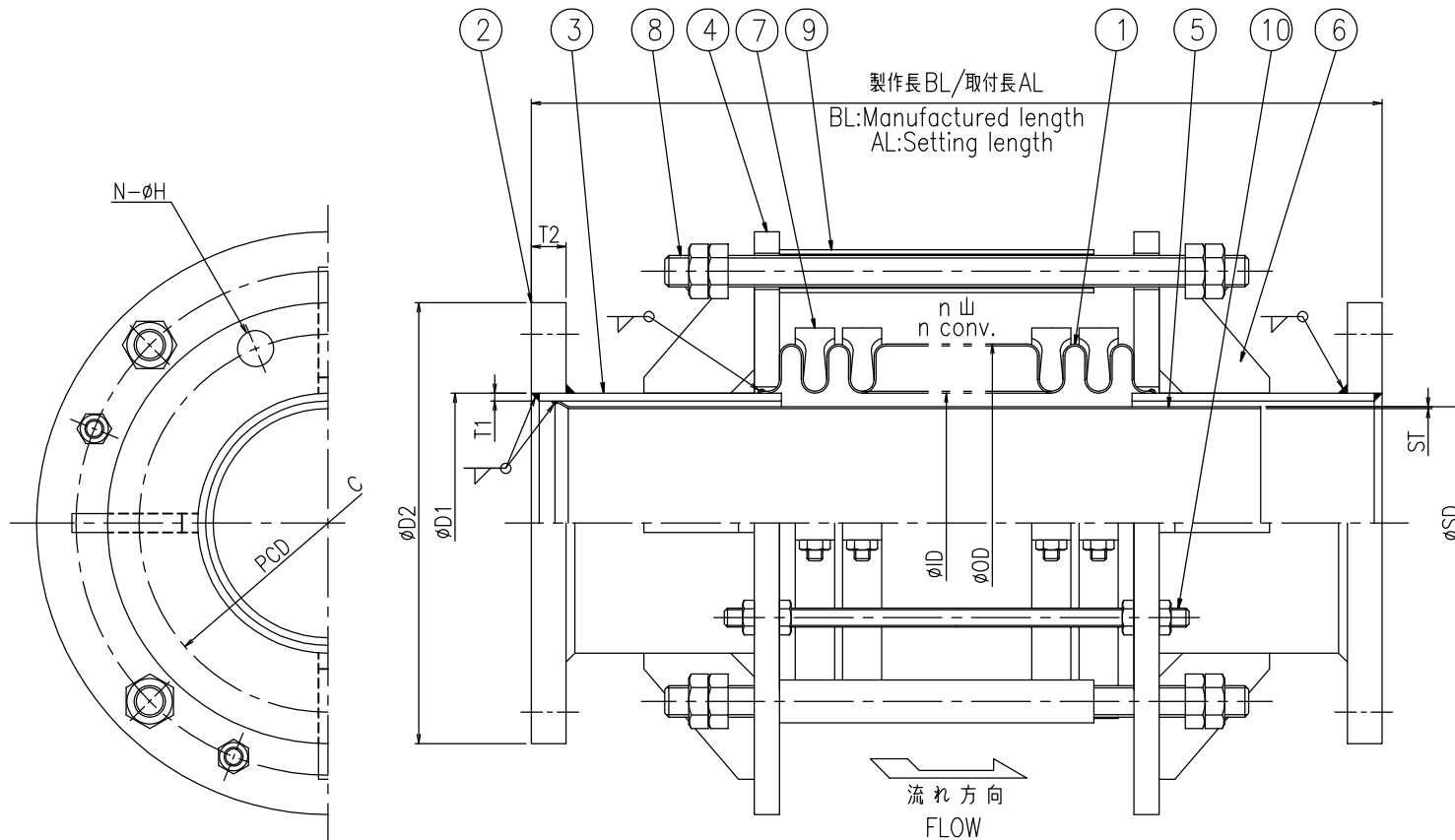

10	セットボルト Shipping bolt	SS400	4set	-
9	ストッパー Stopper	SGP/SUS304	4~6	-
8	タイロッド Tie rod	SS400/SUS304	4~6set	-
7	コントロールリング Equalizing ring	FC200 etc.	-	-
6	補強リブ Rib	SS400/SUS304	8~12	-
5	内筒 Inner sleeve	SUS304/SUS316L etc.	1	-
4	ガイドフランジ Guide flange	SS400/SUS304	2	-
3	パイプ Pipe	SGP/SUS304 /SUS316L etc.	2	-
2	フランジ Flange	SS400/SUSF304 /SUSF316L/etc.	2	JIS5K/10K etc.
1	ベローズ Bellows	SUS304/SUS316L etc.	1	Type-MF
品番 No.	部品名称 Part name	材質 Material	数量 PCS	備考 Remarks

呼称径 Nominal dia.		パイプ Pipe		フランジ Flange			ベローズ Bellows		内筒 Inner sleeve		製作長 Length	取付長 Length	数量 Q'ty		
A	B	D1	T1	D2	C	T2	N-H	ID	OD	n	SD	ST	BL	AL	Q
50	2							60.0	91.2		48.6	2.0			
65	2-1/2							76.0	107.2		60.5	2.0			
80	3							89.0	120.6		76.3	2.0			
100	4	各規格寸法 に準拠		各規格寸法に準拠				114.0	156.0		97.0	1.2			
125	5							139.0	201.4		124	1.0			
150	6	Conform to each standards.		Conform to each standards.				165.0	227.4		148	1.2			
200	8							216.0	278.4		197	1.2			
250	10							267.0	350.0		245	1.5			
300	12							318.0	401.0		295	1.5			

【注記】

- ベローズは 1050±50℃ で熱処理の後酸洗いのこと。
- ベローズ溶接部は浸透探傷検査を実施のこと。
- セットボルトは配管完了後、取り外すこと。

【Note】

- Bellows must be annealed under the temperature of 1050°C and washed by acid.
- Penetrant Testing is performed on the seam welding.
- Shipping bolts must be removed after installing.

呼び径 Nominal dia.	別表(A) Table(A)	A
全長 Length	別表(BL/AL) Table(BL/AL)	mm
数量 Quantity	別表(Q) Table(Q)	
設計圧力 Design pressure	-	MPa
設計温度 Design temperature	-	℃
耐圧試験圧力 Hydraulic test	-	MPa
気密試験圧力 Pneumatic test	P.Tにて代行	
適用流体 Applicable fluid	ガス、空気、蒸気、水、その他 Gas, Air, steam, Water, Others	
仕上げ Finished	材質による Depends on material	

構造図

Structural drawing

名称 Title	NK-7000 エキスパンジョンジョイント Expansion Joint		
投影法 Projection		尺度 Scale	Free
NFK OSAKA JAPAN 南国フレキ工業株式会社			
Nangoku flexible hose industry co.,ltd.			
図番 Drawing No.	NFK-7000		△

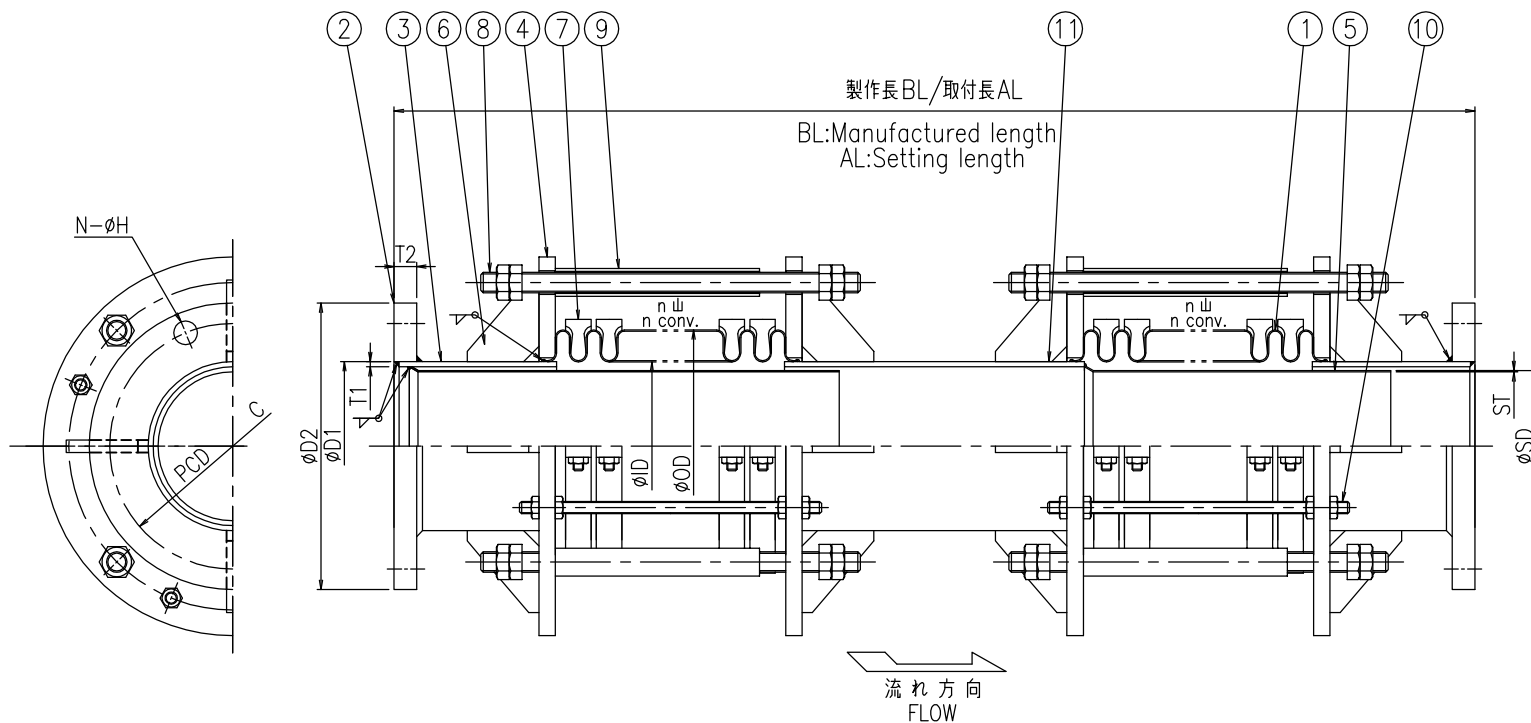

11	中間パイプ Intermediate pipe	SGP/SUS304 /SUS316L etc.	1	-
10	セットボルト Shipping bolt	SS400	8set	-
9	ストッパー Stopper	SGP/SUS304	8~12	-
8	タイロッド Tie rod	SS400/SUS304	8~12set	-
7	コントロールリング Equalizing ring	FC200 etc.	-	-
6	補強リブ Rib	SS400/SUS304	16~24	-
5	内筒 Inner sleeve	SUS304/SUS316L etc.	2	-
4	ガイドフランジ Guide flange	SS400/SUS304	4	-
3	パイプ Pipe	SGP/SUS304 /SUS316L etc.	2	-
2	フランジ Flange	SS400/SUSF304 /SUSF316L/etc.	2	JIS5K/10K etc.
1	ベローズ Bellows	SUS304/SUS316L etc.	2	Type-MF
品番 No.	部品名称 Part name	材質 Material	数量 PCS	備考 Remarks

呼称径 Nominal dia.	パイプ Pipe	フランジ Flange	ベローズ Bellows	内筒 Inner sleeve	製作長 Length	取付長 Length	数量 Q'ty
A B	D1 T1	D2 C T2 N-H	ID OD n	SD ST	BL	AL	Q
50	2	各規格寸法に準拠 Conform to each standards.	60.0 91.2	48.6 2.0			
65	2-1/2		76.0 107.2	60.5 2.0			
80	3		89.0 120.6	76.3 2.0			
100	4		114.0 156.0	97.0 1.2			
125	5		139.0 201.4	124 1.0			
150	6		165.0 227.4	148 1.2			
200	8		216.0 278.4	197 1.2			
250	10	267.0 350.0	245 1.5				
300	12	318.0 401.0	295 1.5				

【注記】
 ・ベローズは1050±50℃で熱処理の後酸洗いのこと。
 ・ベローズ溶接部は浸透探傷検査を実施のこと。
 ・セットボルトは配管完了後、取り外すこと。

【Note】
 ・Bellows must be annealed under the temperature of 1050°C and washed by acid.
 ・Penetrant Testing is performed on the seam welding.
 ・Shipping bolts must be removed after installing.

呼び径 Nominal dia.	別表(A) Table(A)	A
全長 Length	別表(BL/AL) Table(BL/AL)	mm
数量 Quantity	別表(Q) Table(Q)	
設計圧力 Design pressure	-	MPa
設計温度 Design temperature	-	℃
耐圧試験圧力 Hydraulic test	-	MPa
気密試験圧力 Pneumatic test	P.Tにて代行	
適用流体 Applicable fluid	ガス、空気、蒸気、水、その他 Gas, Air, steam, Water, Others	
仕上げ Finished	材質による Depends on material	

構造図
Structural drawing

名称 NK-7100 エキスパンジョンジョイント
Title Expansion Joint

投影法 尺度 Free
Scale

NFK OSAKA JAPAN
南国フレキ工業株式会社

Nangoku flexible hose industry co.,ltd.

図番 NFK-7100
Drawing No.