

NK-7500 外筒式エキスパンションジョイント

NK-7500 Outer cylinder type

1. 【製品概要】 Outline

設置目的 Purpose of installation	配管の温度変化による伸縮の吸収 Absorbing the dimensional change of piping due to thermal expansion and compression.
適応流体 Applicable fluid	排ガス, 空気, 蒸気, 水, その他 Exhaust gas , Air ,Steam, Water, Others
設計圧力 Design pressure	標準圧 : 0.1MPa (0.1MPa 以上の場合お問い合わせください) Standard value : 0.1MPa (Please contact us for use at higher design pressure.)
設計温度 Design temperature	40℃～450℃ (450℃を超える場合お問い合わせください) (Please contact us for use at higher design temperature.)
適応ベローズ Applicable bellows	MF ベローズ Type-MF
口径 Nominal dia.	50A～300A (300A を超える口径についてはお問い合わせください) (Please contact us for larger size. )
フランジ規格 Flange rating	JIS , JPI etc.
仕上げ Finished	SUS 部 : 無塗装      CS 部 : シルバー塗装 SUS Part : No-painting      CS Part : Silver

2. 【構造】 Structure

内筒と外筒でベローズを包み込む構造となっている。

The bellows is wrapped with an inner sleeve and an outer cylinder.

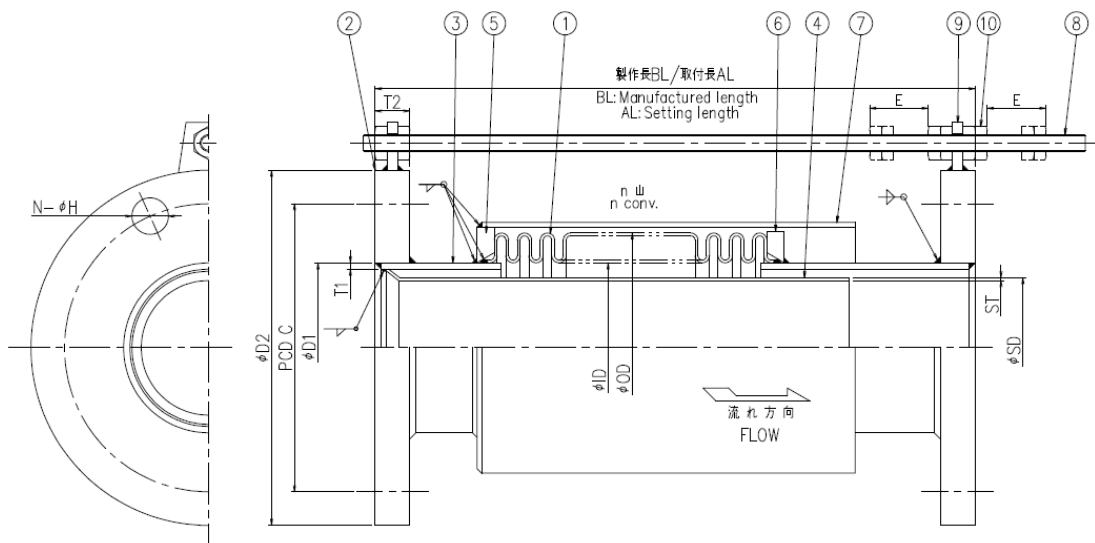



製品仕様書  
Product Specification

文書番号	S-EXP-7
型式番号	NK-7500
ページ数	2 / 3

NK-7500 外筒式エキスパンションジョイント

NK-7500 Outer cylinder type

3. 【部品】 Parts

No.	部品名 Parts name	材質 Material
1	ベローズ Bellows	SUS304 ,SUS316L ,etc.
2	フランジ Flange	SUSF304 ,SUSF316L ,SS400 ,etc.
3	パイプ Pipe	SUS304 ,SUS316L ,SGP ,etc.
4	内筒 Inner sleeve	SUS304 ,SUS316L ,etc.
5	ネックリング Ring	SS400 ,SUS304
6	ネックリング Ring	SS400 ,SUS304
7	外筒 Outer cylinder	SUS304 ,SGP ,SS400 , etc.
8	タイロッド Tie rod	SS400 ,SUS304
9	ホルダー Holder	SS400 ,SUS304

SUS : Stainless steel / SS400 : Carbon steel

SGP : Steel gas pipe

4. 【1山あたりの許容伸縮量及びばね定数】

Allowable range of expansion and contraction per a convolution, Spring rate.

口径 Nominal dia.		伸縮量／山 Allowable range/conv. mm	ばね定数 Spring rate N/mm
A	B		
50A	2	0.8	2803.6
65A	2-1/2	1.9	1077.8
80A	3	1.4	2922.9
100A	4	2.1	3102.4
125A	5	3.9	2002.6
150A	6	3.9	2308.5
200A	8	3.9	2908.6
250A	10	3.9	3508.7
300A	12	3.9	4108.8

\* 圧力 0.1MPa, 温度 40℃にて算出

Calculated under the conditions of pressure 0.1MPa and temperature 40 ° C.

	<b>製品仕様書</b> Product Specification	文書番号	S-EXP-7
		型式番号	NK-7500
		ページ数	3 / 3

NK-7500 外筒式エキスパンションジョイント

NK-7500 Outer cylinder type

5. 【検査】 Inspection

外観・寸法検査	Visual and measurement test
気密検査（300A 以下）	Pneumatic test（300A or less） 0.11MPa
浸透探傷検査（350A 以上）	Penetrant test（350A or over）

6. 【許容差】 Tolerance

全長の許容差は下表に基づきます。（JISB2352：2013の7.2表2）  
 但し、呼び径又は全長によっては、弊社の製作範囲を超えている場合があります。

The tolerance of the total length is based on the following table. (JISB2352:2013 7.2 Fig.2)  
 However, some of nominal dia. or length are beyond our manufacturable range.

呼び径 Nominal Dia.	全長 Length (mm)			
	～500	501～1000	1001～4000	4001～
許容差 Tolerance (mm)				
～100A	±3	±4	±6	※
125～400A	±4	±5	±8	※
450～1000A	±6	±8	±10	※
1050A～	※	※	※	※

※：使用者との協定による。  
 Agreement value with customer.

 **NFK** 南国フレキ工業株式会社

本社：大阪府大東市新田北町5番9号

NANGOKU FLEXIBLE HOSE INDUSTRY CO., LTD

Head office: 5-9 Shinden kita-machi, Daito-shi, Osaka, Japan

URL: <http://www.nfk-jp.com/>